

Maschinen Filterdüse Typ FN

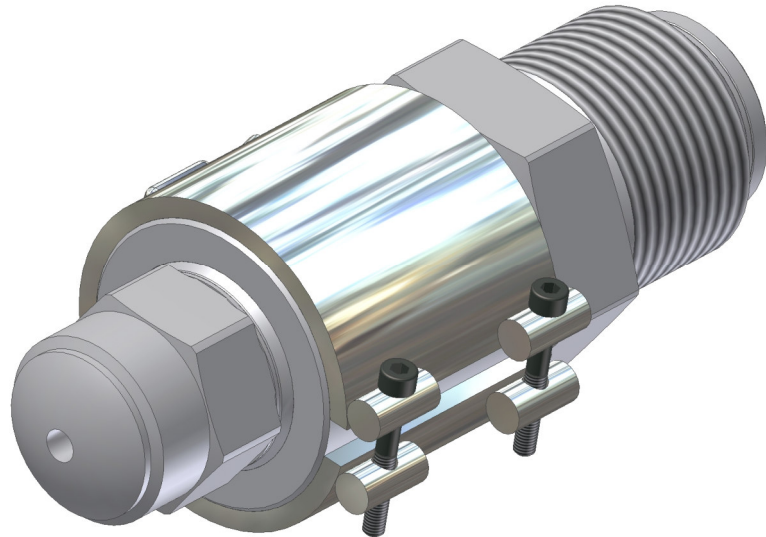

Einsatzmöglichkeiten:
Thermoplastische Kunststoffe (für PVC nicht geeignet)

Inhaltsverzeichnis

Kapitel	Seite
Technischer Beschrieb	2
Vorteile	3
Massblatt für Anfrage oder Bestellung.....	3
Betriebsdaten und Standardmasse	3

Technischer Beschrieb

Saubere und fremdpartikelfreie Schmelzen sind Voraussetzung für die störungsfreie und wirtschaftliche Produktion von Spritzgussteilen. Mit den Maschinenfilterdüsen Typ FN können fast alle Thermoplaste verarbeitet werden (für PVC nicht geeignet). Durch Änderung des Schmelzflusses bietet diese Düse den zusätzlichen Vorteil einer Mischwirkung, die zur verbesserten Homogenisierung des Werkstoffes beiträgt.

Herzog entwickelte für diese Düse zwei Filtertypen, die sich durch ihre kompakte und einfache Bauweise auszeichnen und nach kürzester Einrichtzeit betriebsbereit sind.

Der Standard Schmelzefilter (Lochfilter) basiert auf dem Siebprinzip. Dieses Verfahren verursacht im Vergleich zu anderen Filtertypen den geringsten Druckverlust. Dieser Filter ist geeignet, um Partikel ab 0,6 mm Größe aus dem Materialfluss zu entfernen.

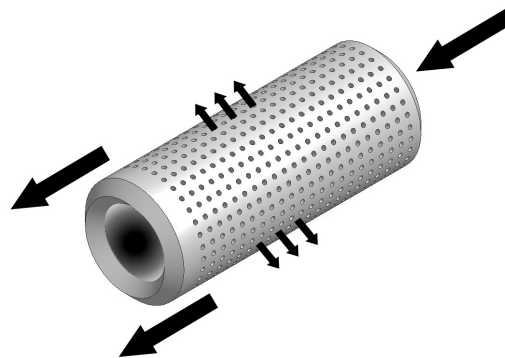

Lochfilter

Die zweite Variante beruht auf dem Spaltprinzip, mit dem sich Fremdkörper kleiner als 0,6 mm entfernen lassen.

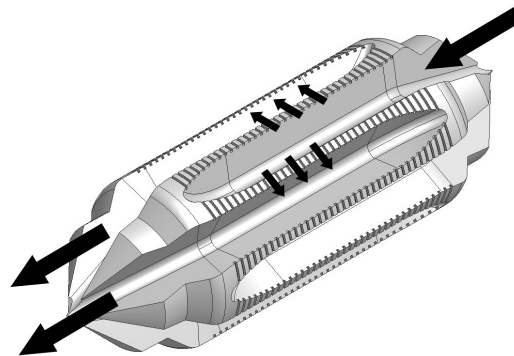

Spaltfilter

Funktion:

Die zugeführte Schmelze durchfließt einen großzügig dimensionierten Zuführkanal und gelangt anschließend zum Filterelement. Alle Fremdteile, die größer als die Bohrungen oder Spalte der Filtereinheit sind, werden an dieser Stelle zurückgehalten. Die gereinigte Schmelze fließt über den Ableitkanal weiter zum Spritzgießwerkzeug.

Vorteile Filterdüse Typ FN

- Vermindert Ausschuss wegen Materialverunreinigungen
- Verhindert Verstopfungen in Werkzeug und Angusskanal durch Fremdteile in der Schmelze
- Hilft beim Schutz der Werkzeuge
- Unterstützt Homogenisierung der Schmelze (Mischeffekt)

Massblatt für Anfrage	oder Bestellung	Maschinen Filterdüse, Typ FN
-----------------------	-----------------	------------------------------

Firma:
Strasse:
PLZ/Ort:
Land:

Sachbearbeiter:
Telefon:
Fax:
E-Mail:

Betriebsdaten und Standardmasse	FN1	FN2
max. Einspritzstrom cm ³ /s bezogen auf Polystyrol (PS)	500	1600
ungefährer Schneckens \varnothing in mm	25 – 50	50 – 100
max. Einspritzdruck bei Temperatur	2500 bar bei 400°C	
Standardkopflänge (Andere Kopfausführung auf Anfrage)	20 mm	50 mm
Filterbohrung	0,6 mm	0,9 mm
Körperlänge; ohne Gewinde- und Kopflänge	60 mm	110 mm
Heizbanddimensionen (Innen \varnothing * maximale Länge)	\varnothing 45 x 40 / 260 W	\varnothing 70 x 70 / 730 W

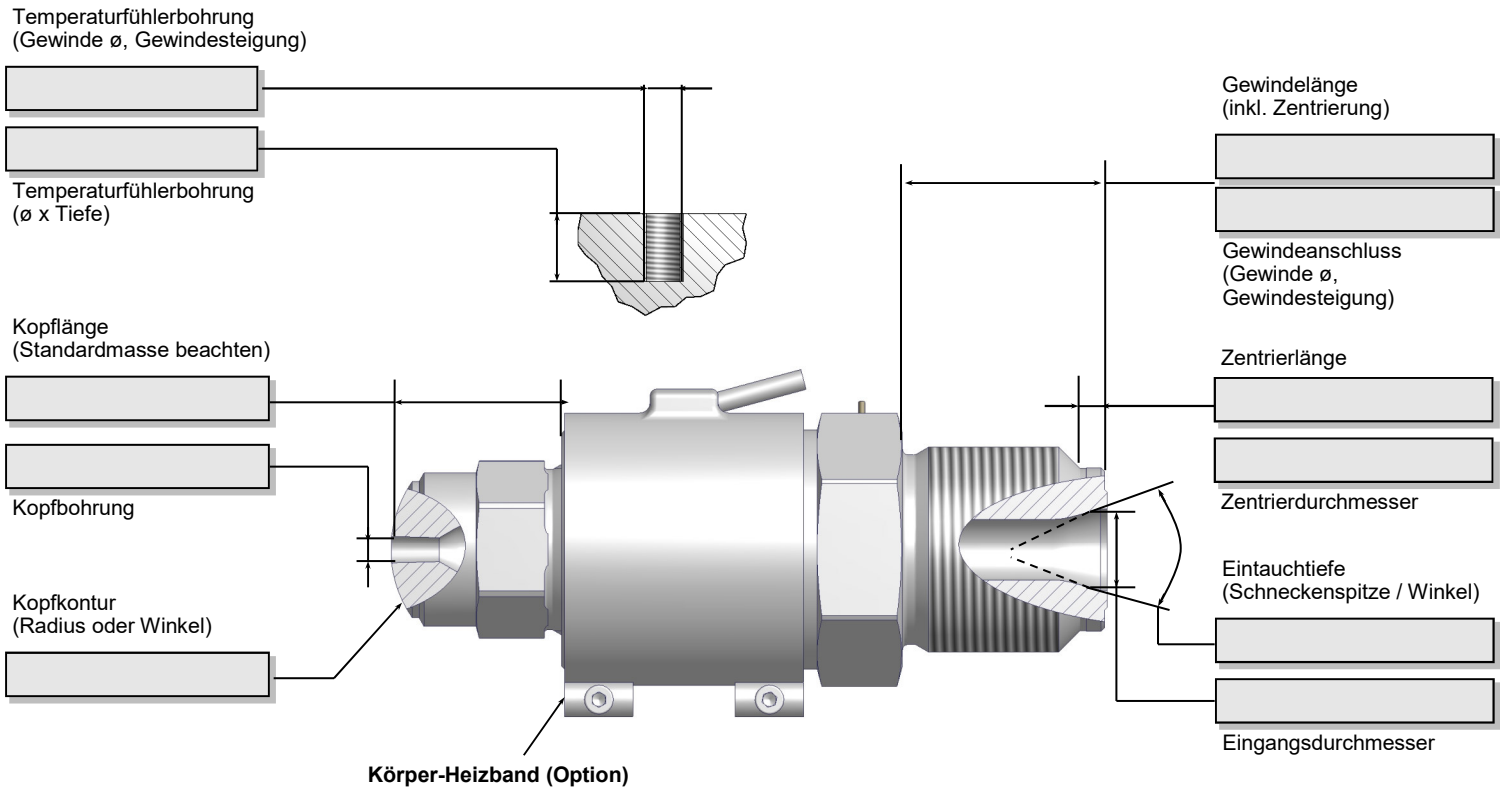

Düsengröße: FN1 FN2 Verarbeitetes Material:

Optionen

Lochfilter (wenn nicht Standard 0,6mm oder 0,9mm)
Spaltfilter (für Filter-Partikel kleiner als 0,6mm)
Temperaturfühler
Körper-Heizband

Loch-Grösse (mm)

Spalt-Grösse (mm)

Ja

Ja

Hinweis:

- Technische Änderungen vorbehalten.
- Für Anforderungen, die von der Vorlage abweichen, benötigen wir zusätzliche Informationen (z.B. Zeichnung, Muster). Unser Kundendienst berät Sie gerne.